

## 1. Zastosowanie:

Wentylowanie wybuchów oraz tłumienie wybuchów są stosowane po to aby chronić zbiorniki przed nadmiernym wzrostem ciśnienia.

Izolacja wybuchów jest po to, aby chronić instalacje przed rozprzestrzenianiem się eksplozji.

System izolacji Fike (rys.2) działa w 3 sekwencjach aby zapewnić poprawną aktywację systemu: detekcja, inicjacja oraz zamknięcie się zaworu. Zawór izolacji wybuchów Fike (rys. 1) jest kluczowym elementem w izolacji wybuchów. Natychmiastowe zamknięcie, czyni go fizyczną barierą, przez którą nie może przejść ogień..



Rys. 1

## 3. Zalety

- Dwu kierunkowa konstrukcja umożliwia używanie jednego zaworu do zatrzymywania wybuchów z obu kierunków.
- Poziome lub pionowe montowanie.
- Brak spadków ciśnienia
- Zintegrowane miękkie uszczelnienia, gwarantują czystość i szczelność.
- Wszystkie części są tak skonstruowane, aby nie wymagały zbyt częstych przeglądów oraz umożliwiały łatwy serwis.
- Zawór Izolujący Fike zapewnia ochronę przed rozprzestrzenianiem się wybuchów pyłowych (włączając w to aplikacje St 3)
- Zawór może być wyposażony w manualny pneumatyczny moduł otwarcia / zamknięcia, oraz w indykator pozycji zamknięte/otwarte

## 2. Funkcje Bezpieczeństwa

Odpowiedzialne mechaniczne systemy izolacji wybuchów, potocznie nazywane są zaworami izolującymi wybuchy. Skonstruowane są tak, aby natychmiast po wykryciu momentu inicjacji wybuchu zadziałać. Mają na celu natychmiastowe zamknięcie się i stanowią mechaniczną zaporę dla wybuchu.

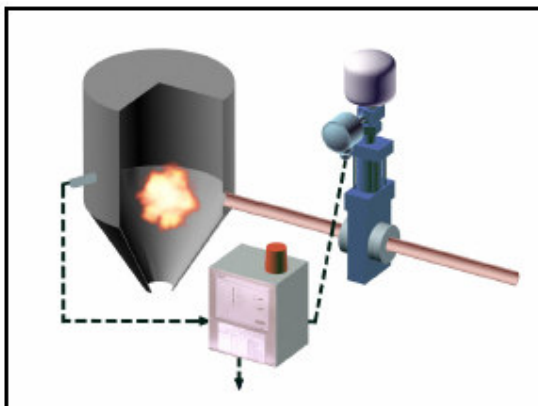

Rys.2

<b>Dostępne typy</b>	Oдноśnik § 5. Standardowe rozmiary
<b>Ryzyka wybuchowości</b>	Palne pyły (włączając St 3) gazy oraz mieszanki hybrydowe
<b>Czas reakcji (zamknięcia)</b>	50 msec maksimum (zwykle 5msec/inch)
<b>Inicjator</b>	Pirotechniczny inicjator (detonator) lub gazowy (GCA)
<b>Maksymalna temperatura pracy</b>	200°C
<b>Ciśnienie napełnienia zbiornika (N<sub>2</sub>)</b>	18 barg (Ø≤10"), 24 barg (>10") przy 22°C
<b>P<sub>EX</sub></b>	13 bar (testowane)
<b>Indeks zabezpieczenia wybuchowości</b>	IP66
<b>Klasyfikacja obszaru zagrożenia</b>	Ex Atex D/G 2/1 dla instalacji w obszarach 21/1
<b>System testowany w</b>	FSA, Mannheim / DMT, Dortmund / Ciba Geigy, Basel / Fike
<b>Specyfikacja malowania</b>	zbiornik azotu: 2 pokrycia cynk + fosforan wykończenie: Białe 2 komponentowe zawór główny: Czarne 2 komponentowe pokrycie
<b>Specyfikacja materiałowa</b>	Stal Węglowa (korpus + zawór), zabezpieczony chemicznie niklem Kołnierze(zewnętrzne części) stal nierdzewna 316 O-ring: teflon pokrycie silikon (2 części) Zbiornik Azotu: stal węglowa, chemicznie zabezpieczony niklem Tłok (siłownik): aluminium
<b>Opcje</b>	Indykatory pozycji zaworu: zawór otwarty/zamknięty (magnetyczny)

## 5. Standardowe rozmiary / instrukcja instalacji zaworu izolacji wybuchów Fike

Należy zamontować zawór Fike skierowany z góry do pozycji poziomej, jak na rysunku poniżej.

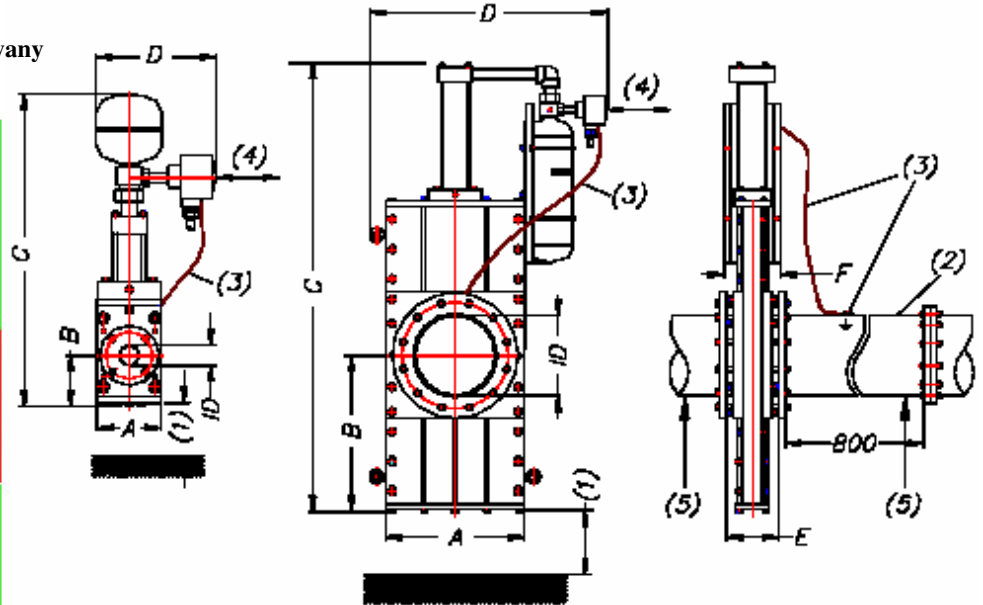
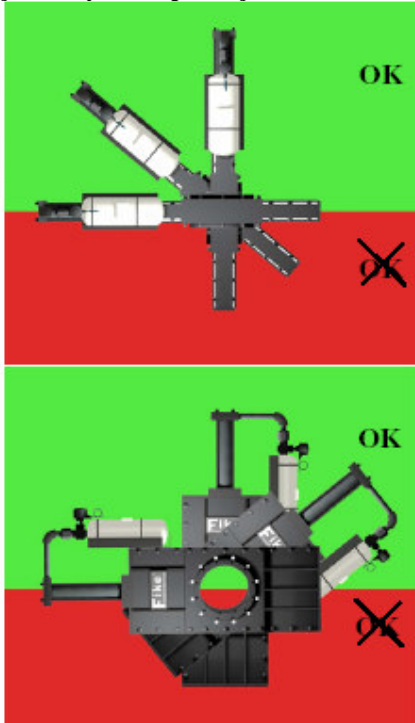

1. Zarezerwuj wolne miejsce (2xB) dla dostępu i przeglądu
2. Zdejmowana rurka długości około 800mm, dla celów serwisowych
3. Ekwi-potencjalne przyłącza, przy instalacji, śruba M8
4. Zarezerwuj wolne miejsce, około 500mm dla instalacji inicjatora
5. Zawór / rurowanie, powinny być przygotowane przez odpowiednich techników. Zawór waży odpowiednio, zaleca się przy montażu zabezpieczyć odpowiednio wszystko dookoła oraz sam zawór.

Valve Size	ANSI bolting DIN bolting	Bolt diameter	Max. torque (Nm) <sup>(5)</sup>	ID (mm)	A (mm)	B (mm)	C (mm)	D (mm)	E (mm)	F (mm)	Weight (kg)
2"	150	5/8"	190	52,6	165	130	800	310	112	168	45
DN50	PN10/16	M16	195	54,5							
3"	150	5/8"	190	78,0	229	248	1045	340	112	168	80
DN80	PN10/16	M16	195	82,5							
4"	150	5/8"	190	102,4	229	248	1045	340	112	168	80
DN100	PN10/16	M16	195	107,1							
6"	150	3/4"	360	154,2	285	340	1025	670	126	215	100
DN150	PN10/16	M20	380	159,3							
8"	150	3/4"	360	202,7	343	412	1235	730	126	215	180
DN200	PN16	M20	380	207,3							
10"	150	7/8"	640	254,5	406	490	1440	790	127	215	220
DN250	PN16	M24	660	260,4							
12"	150	7/8"	640	304,8	533	600	1730	930	195	215	350
DN300	PN16	M24	660	309,7							
14"	150	1"	809	336,5	584	702	2004	966	209	215	450
DN350	PN16	M24	617	339,6							
16"	150	1"	809	406,4	635	760	2200	1015	209	215	500
DN400	PN16	M27	960	390,4							
20"	150	1 1/8"	1426	508,0	777	935	2590	1180	208	215	700
DN500	PN16	M30	1200	492,0							

DN 600 na zapytanie

Przy instalacji należy używać odpowiednich śrub i smarów, należy także uważać na odpowiednie wartości dokręcania. Np. M16/195: moment obrotowy M16 do 195 Nm. Zalecana uszczelka AFM 2mm.

W razie pytań prosimy o kontakt z lokalnym przedstawicielem.

 CORONA<sup>®</sup>



"Corona" Sp. z o.o.  
ul. Witosza 3B/55  
41-200 Sosnowiec  
Tel: +48 32 201 07 74  
Fax: +48 32 258 56 43

email: Corona@Corona.org.pl